



VERRICELLI

INSTALLAZIONE E REGOLAZIONE

POTENZA

I winches vengono normalmente identificati per il proprio rapporto di potenza 1:P, cioè il rapporto fra la forza applicata sulla manovella ed il tiro ottenibile trascurando gli attriti.

VELOCITA' DI RECUPERO (Fig. 1)

La velocità di recupero S è la lunghezza di manovra recuperata con 1 giro di manovella.

Nei winches a due velocità si possono considerare 2 potenze e quindi 2 velocità di recupero.

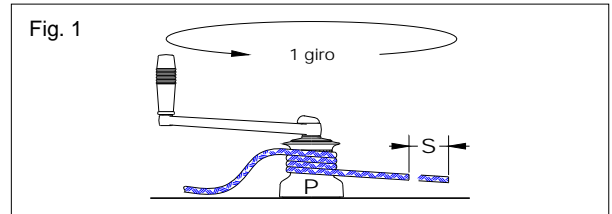

POSIZIONE DEL VERRICELLO (Fig. 2)

La manovra deve arrivare al winch con una inclinazione tra 2 e 10 gradi ad evitare il sovrapporsi delle spire.

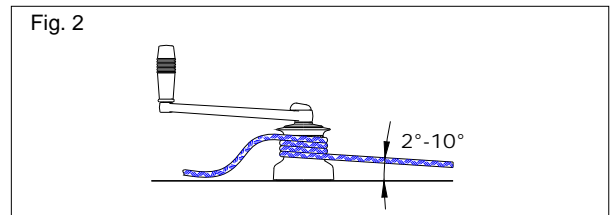

INSTALLAZIONE

1. APERTURA DEL WINCH

Per avere accesso ai fori di fissaggio del winch è necessario togliere la campana.

MODELLI SELF-TAILING DAL W40 AL W70 (fig. 3)

Togliere il seger A, sollevare il disco inox B e quindi svitare le viti C, togliere il coperchio in plastica D.

A questo punto è possibile togliere i due semianelli grandi E che permettono di sfilare la campana, completa dei dischi e del braccio ST.

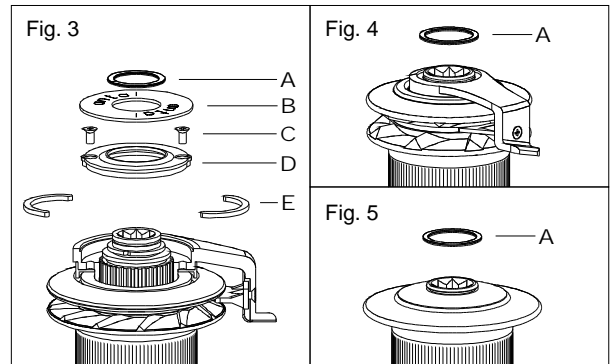

MODELLI SELF-TAILING W16 E W30 (Fig. 4)

E' sufficiente togliere il seger A per poter sfilare la campana, completa dei dischi e del braccio ST.

MODELLI NON SELF TAILING - TUTTI (Fig. 5)

E' sufficiente togliere il seger A per poter sfilare la campana.

2. POSIZIONAMENTO DELLA BASE

Posizionare il winch in modo che l'ingranaggio che trasmette il moto alla campana sia tangente rispetto alla direzione del tiro (vedi fig. 6), quindi segnare la posizione dei fori di fissaggio, spostare il winch e procedere alla foratura.

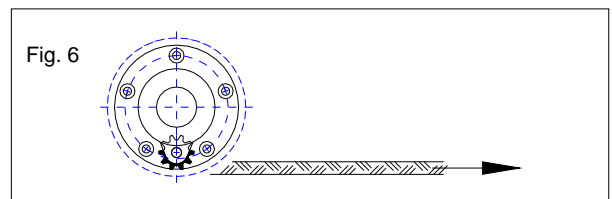

3. FISSAGGIO DELLA BASE

Prima di bloccare i bulloni di fissaggio, interporre del sigillante tra winch e coperta per evitare infiltrazioni, facendo attenzione a non ostruire i canali di drenaggio ricavati nella base.

Per tutti i modelli tranne il W70 occorrono bulloni a testa svasata (Fig. 7). Per il solo modello W70 occorrono bulloni a testa cilindrica (Fig. 8).

Il numero ed il diametro dei bulloni è riportato in tabella, mentre la lunghezza dipende dallo spessore della coperta.

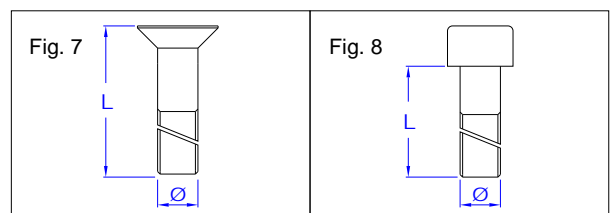

4. MONTAGGIO DEL WINCH

Procedere al rimontaggio della campana, operando in maniera in versa allo smontaggio.

5. ORIENTAMENTO DEL BRACCIO ST (Fig. 9)

Dopo aver eseguito la procedura di apertura del winch ed aver tolto i due semianelli grandi E, è necessario togliere la vite F dell'espulsore G e quindi sfilare il solo braccetto ST (H); questo ultimo può essere posizionato con diversi orientamenti, in base a dove si vuole raccogliere la manovra.

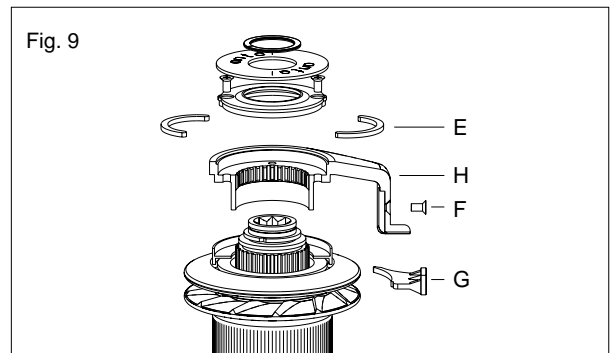

SELF TAILING SU MOLLE

Questo sistema di ST autoregolante è utilizzato su tutti i modelli.

Il self-tailing su molle si regola automaticamente su un ampio range di diametri di scotta.

E' necessario non superare mai i diametri massimi previsti per ogni modello che sono riportati nella tabella.

USO DEL VERRICELLO

La manovra deve essere avvolta con almeno tre giri attorno al tamburo del verricello; qualora si verificassero degli scivolamenti, aumentare il numero di giri.

Nei winch Self-Tailing, dopo l'avvolgimento al tamburo (sempre minimo 3 giri), la manovra deve passare sul braccetto ST e poi tra i dischi autoregolanti.

Per azionare il verricello, inserire la manovella nell'apposita sede nella parte superiore del winch, quindi ruotarla in senso orario e/o in senso antiorario a seconda del modello del verricello.

W6 - W7 - W8 - W9

Senso orario: 1 velocità - Senso antiorario: folle

W16 - W30 - W42 - W47

Senso orario: veloce - Senso antiorario: ridotta

W44 - W48 - W52 - W60

Senso orario: ridotta - Senso antiorario: veloce

SELF TAILING : W16 - W30

Senso orario: folle - Senso antiorario: 1 velocità

SELF TAILING : W16.2 - W30.2

Senso orario: veloce - Senso antiorario: ridotta

SELF TAILING : W40 - W44 - W48 - W52 - W60 - W65 - W70

Senso orario: ridotta - Senso antiorario: veloce

MANUTENZIONE

RIMOZIONE DEI VECCHI LUBRIFICANTI

Dopo aver smontato il verricello si deve togliere il grasso vecchio con un solvente (va bene il gasolio per motori diesel); usare un pannello a setole dure ed asciugare con un panno morbido.

LUBRIFICAZIONE (Fig. 10)

Con lo stesso pennello si stende uno strato sottile di grasso (poco!) tipo TFL 400 (verde)* su tutte le parti mobili: i cricchi, i denti degli ingranaggi, gli assi e le boccole degli ingranaggi, rondelle di plastica, l'alberino centrale ed i cuscinetti a rulli.

*Il TFL 400 è un grasso marino al teflon, studiato appositamente per la lubrificazione dei winches e la protezione dell'alluminio

MONTAGGIO CRICCHI/INGRANAGGIO (Fig. 11)

Prestare molta attenzione nel rimontare gli ingranaggi al senso di rotazione in funzione del corretto lavoro dei cricchi.

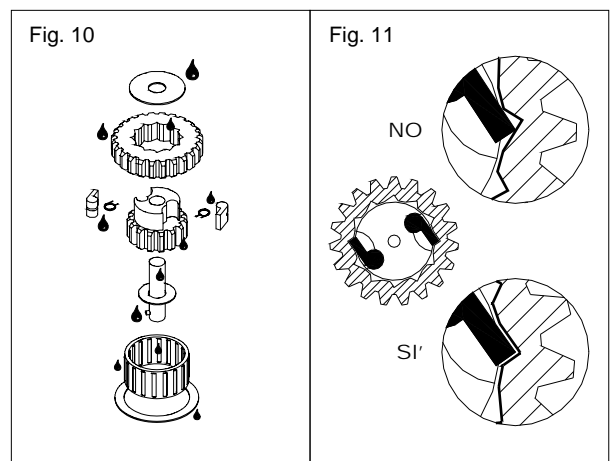

PROTEZIONE

Dove l'alluminio viene in contatto con altri metalli sarà bene ungerlo con lo stesso grasso usato per la lubrificazione, per evitare la corrosione.

In particolare ingrassare i filetti delle viti di acciaio e le rondelle metalliche.

La campana, quando in alluminio, può essere impregnata di olio di vasellina, lasciato assorbire per 24/48 ore, quindi asciugato con un panno l'olio in eccesso.

FREQUENZA

Per chi utilizza la barca in condizioni normali ed impiega un buon lubrificante, le operazioni di pulizia ed ingrassaggio saranno necessarie all'inizio ed alla fine di ogni stagione.

MODELLO	POTENZA		S. (mm)		CIMA Ø mm	PESO (kg)		D mm	d mm	H mm	VITI		FORAT.	
	1°	2°	1°	2°		AL	BR				N°	Ø mm	a	Ø

STANDARD - UNA VELOCITA' (1 DIR.)

W6	6,7		188			0,4		94	60	87	5	6	72°	66
W7	6,7		188			0,7		96	60	95	5	6	72°	79
W8	7,3		220			1,5	2,1	110	70	103	5	6	72°	83
W9	6,8		235			2,0	3,5	127	75	120	5	6	72°	93

STANDARD - DUE VELOCITA' (1 DIR. + 1 RID.)

W16	14,5	7,3	110	220		2,0	2,9	110	70	105	5	6	72°	83
W30	27,1	6,8	60	235		2,8	3,8	128	75	125	5	6	*	92
W42	42,5	6,4	37	250		4,0	6,0	144	80	145	5	6	72°	110
W47	46,8	5,7	35	283		5,7	8,0	170	90	165	5	6	72°	140

* 60° + 60° + 60° + 60° + 120°

STANDARD - DUE VELOCITA' (2 RID.)

W44	42,1	19,8	38	81		7,0	9,2	172	93	162	6	8	60°	147
W48	44,9	24,6	36	65		8,0	10,0	181	95	174	6	8	60°	156
W52	51,3	20,0	31	80		10,9	14,1	204	103	185	6	8	60°	174
W60	60,0	27,6	26	58		11,7	15,2	221	105	200	6	10	60°	190

SELF TAILING - UNA VELOCITA' (1 RID.)

W16ST	14,5		110		8/12	2,8	3,6	110	70	130	5	6	72°	82
W30ST	27,1		60		8/12	4,5	4,2	128	75	147	5	6	72°	92

SELF TAILING - DUE VELOCITA' (1 DIR. + 1 RID.)

W16.2ST	14,5	7,3	110	220	8/12	3,3		110	70	130	5	6	72°	82
W30.2ST	27,1	6,8	60	235	8/12	4,5		128	75	147	5	6	72°	92

SELF TAILING - TWO SPEED (2 RED.) - DUE VELOCITA' (2 RID.)

W40ST	40,0	12,8	40	125	6/14	5,0	6,2	151	80	160	5	8	72°	142
W44ST	42,1	20,0	38	80	8/16	6,7	9,8	173	93	195	6	8	60°	147
W48ST	44,9	24,6	35	65	8/16	7,8	11,0	181	95	205	6	8	60°	156
W52ST	51,3	20,0	30	80	10/18	9,1	13,0	205	103	215	6	8	60°	174
W60ST	60,0	27,6	26	58	10/18	11,0	14,4	220	105	232	6	10	60°	190
W65ST	65,2	26,3	24	61	10/20	14,5	18,9	248	120	250	6	10	60°	208
W70ST	68,4	27,6	23	58	12/22	20,0	24,5	286	144	295	6	10	60°	228

